

CHARGEUR DE SECOURS

Monophasé



SOLUTION DE RECHARGE MOBILE

- Courant de sortie modulable : 6A, 8A, 10A, 13A ou 16A
- Écran LCD et voyant LED indiquant les paramètres de la recharge et les codes d'erreur.
- Câble de 5m (entre la prise domestique et la sortie T2).
- Sac de rangement inclus.
- **Sélectionner l'ampérage** : appuyer brièvement sur le bouton A, puis appuyer longuement pour valider la sélection.
- **Programmer la charge** : appuyer brièvement sur le bouton horloge pour choisir l'heure de début, puis longuement pour confirmer, puis appuyer brièvement une fois pour chaque heure de charge souhaitée, et longuement à nouveau pour confirmer.

PRISE RENFORCÉE 16A

Afin d'éviter les risques de surchauffe, il est impératif que le chargeur de secours soit utilisé sur une prise renforcée 16A.



À PRENDRE PARTOUT

En vacances, en visite chez des amis ou de la famille, rechargez votre véhicule n'importe où grâce à cet accessoire qui ne quittera plus le coffre de votre véhicule.



PRISE D'ENTRÉE E/F 16A



PISTOLET DE CHARGE TYPE 2

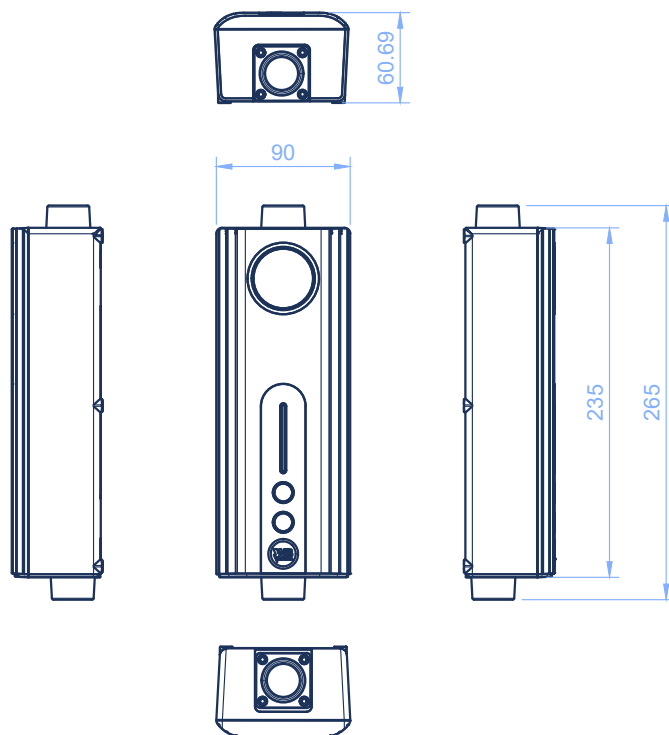

CARACTÉRISTIQUES

WB-2051-PSE-16-5C-ES

ENTRÉE & SORTIE ÉLECTRIQUES

Tension d'entrée	230V AC
Fréquence d'entrée	50 / 60 Hz
Tension de sortie	230V AC
Max. courant d'entrée	16A (prise renforcée obligatoire)
Max. puissance de sortie	1.38kW ~ 3.68kW
Max. courant de sortie	10A par défaut : ajustable 6A ~ 16A
Interface d'entrée	Prise mâle E/F 16A
Type d'interface de charge	IEC 62196-2, Type 2
Longueur de câble	5m

PROTECTION

Limitation du courant de fuite AC	30mA
Résistance d'isolement	>10MΩ
Limitation du courant de fuite DC	6mA (option)

FONCTIONS & ACCESSOIRES

LCD	Oui
Réglages	2 boutons tactiles

ENVIRONNEMENT DE TRAVAIL

Degré de protection	IP67
Résistance aux chocs	IK10
Température de fonctionnement	-20°C ~ +50°C

MÉCANIQUE

Dimensions du boîtier (L / H / P)	90 / 265 / 60.69 mm
Poids	